



HATSAN
ARMS COMPANY

Serious. Solid. Impact.

ESCORT
Rimfire Series



ESCORT 22LR

Інструкція з експлуатації

Уважно прочитайте цю інструкцію з експлуатації перед використанням зброї

ЗМІСТ

СТОРІНКА

ІНСТРУКЦІЯ З БЕЗПЕКИ	3
ЗАГАЛЬНИЙ ОПИС	4
ІНСТРУКЦІЯ З ВИКОРИСТАННЯ	4
ІНСТРУКЦІЯ З ОБСЛУГОВУВАННЯ	6

Перед використанням вогнепальної зброї уважно прочитайте цю інструкцію та дотримуйтесь викладених у ній правил із техніки безпеки. Неправильне та необережне поводження з вогнепальною зброєю може призвести до випадкового пострілу, спричинити травму, смерть або пошкодження майна. Те саме може статися через будь-які несанкціоновані зміни або коригування, корозію або використання нестандартних чи пошкоджених боєприпасів. У цьому разі виробник не відповідальний за можливі наслідки.

Перед відправкою з заводу ця вогнепальна зброя була випробувана, ретельно перевірена та упакована. HATSAN не відповідальний за неправильне поводження з продукцією під час транспортування і загалом – після виходу із заводу. Тому, будь ласка, уважно огляньте цю гвинтівку під час придбання і переконайтеся, що вона не має зовнішніх пошкоджень.

ІНСТРУКЦІЯ З БЕЗПЕКИ

Завжди дотримуйтесь нижченаведених правил із техніки безпеки, використовуючи вогнепальну зброю.

1. Завжди поводьтеся зі зброєю, як із зарядженою.
2. Ніколи не спрямовуйте зброю туди, куди не маєте наміру стріляти.
3. Коли берете до рук зброю, ніколи не вірте на слово, що вона розряджена. Завжди переконайтеся в цьому самостійно.
4. Завжди упевніться, що ваша зброя розряджена, перед тим як покласти її на зберігання або передати іншій особі.
5. Завжди зберігайте свою зброю розрядженою зі спущеним спусковим механізмом.
6. Ніколи не зловживайте наявністю у вас вогнепальної зброї, використовуйте її лише для спортивної стрільби або полювання.
7. Ніколи не лишайте заряджену зброю без нагляду.
8. Перед зарядженням зброї завжди переконайтеся, що ствол та патронник зброї не містять сторонніх предметів і не забруднені. Тримайте зброю чистою для безпечної та бездоганної роботи.
9. Завжди використовуйте лише якісні, чисті, вироблені на заводі патрони, які відповідають калібру вашої зброї.
10. Ніколи не вживайте алкоголю чи наркотичних речовин перед використанням зброї.
11. Завжди використовуйте захисні окуляри та засоби захисту слуху під час стрільби. Переконайтеся, що люди, які спостерігають за стрільбою, також мають такий захист.
12. Завжди тримайте активований запобіжник, якщо ваша зброя заряджена, а ви ще не готові до стрільби. Дезактивувавши запобіжник, завжди тримайте зброю спрямованою у безпечному напрямку.
13. Стежте, щоб глядачі не стояли напроти вікна викидання стріляних гільз вашої зброї.
14. Ніколи не кладіть палець на спусковий гачок, якщо ви не готові стріляти.
15. Завжди переконайтеся перед стрільбою, що ваш постріл буде безпечним – куля може пробити мішень та становити загрозу ще на багато сотень метрів за нею.
16. Ніколи не стріляйте у занадто тверду поверхню або воду. Це може призвести до неконтрольованого рикошету, коли все ще небезпечна куля почне рухатись у випадковому напрямку.
17. Ніколи не використовуйте зброю у місцях, де занадто гучний звук може злякати або зашкодити іншим.
18. Ніколи не сідайте в автомобіль, на мотоцикл або інший транспорт із зарядженою зброєю.
19. У разі осічки тримайте зброю спрямованою у мішень або в іншому безпечному напрямку ще протягом 30 секунд. Буває, що запалювальна суміш патрона спрацьовує повільніше, ніж зазвичай, від чого останній може вистрелити впродовж 30 секунд. Якщо після 30 секунд пострілу не відбулося, розрядіть свою зброю та уважно огляньте набій – якщо на капсулі немає слідів від бойка або його слід виражений не чітко, рекомендуємо показати зброю фахівцю або звернутись у майстерню.
20. Упевніться, що ваша зброя розряджена перед чищенням, перевезенням та тривалим зберіганням.
21. Завжди зберігайте зброю та боєприпаси окремо одне від одного та в недоступному для дітей або сторонніх людей місці.
22. Не намагайтеся замінити будь-які частини зброї самостійно – це може призвести до поломки або проблем із місцевим законодавством.
23. Завжди пам'ятайте, що корозія, використання пошкоджених набойів, падіння зброї на тверду поверхню тощо можуть призвести до поломки або небезпечної роботи зброї. Якщо у вас виникли сумніви щодо справності роботи вашої зброї, проконсультуйтеся з цього приводу у спеціалізованій майстерні.

ЗАГАЛЬНИЙ ОПИС

- ESCORT 22LR – добре збалансована та легка у використанні гвинтівка калібру 5,6 мм кільцевого запалювання.
- Цілик гвинтівки легко регулюється для стрільби на різні дистанції. Гвинтівка має 11-міліметрову планку типу «ластівчин хвіст» для кріплення оптичних прицілів.
- Елементи керування гвинтівкою прості в експлуатації та легкодоступні.
- Зусилля натиску на спусковий гачок регулюється.
- Гвинтівка оснащена показником зведення, що сигналізує про зведений спусковий механізм.
- Зброя легко розбирається для обслуговування без допомоги будь-яких інструментів.
- Зброя забезпечує високу точність стрільби.
- Цей виріб має тривалий термін служби.
- Висока функціональна надійність у будь-якому середовищі, навіть із боєприпасами, виготовленими різними виробниками та різними типами куль.
- Наявна дулова різьба для використання пристроїв зменшення гучності пострілу.

ІНСТРУКЦІЯ З ВИКОРИСТАННЯ

Набої

Використовуйте лише заводські боєприпаси відповідного калібру, які відповідають нормам CIP (Міжнародна комісія з перевірки вогнепальної зброї) або SAAMI (Спортивний інститут виробників зброї та боєприпасів, США). Використання набоїв кустарного виробництва може пошкодити вогнепальну зброю і травмувати стрільця.

Виймання магазина

Переконайтеся, що зброя розряджена. Натисніть на фіксатор магазина, що розташований на передній його частині (Мал. 1), у напрямку назад і вийміть магазин із вогнепальної зброї.

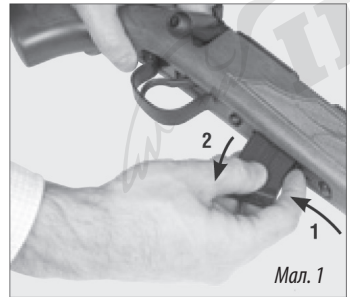

Мал. 1

Спрядження магазина

Простовхніть патрон із передньої частини магазина до задньої. Щоб всунути наступний патрон, втисніть попередній патрон у магазин і продовжуйте процес, повторюючи той самий рух.

Зарядження карабіна

ПЕРЕКОНАЙТЕСЯ, ЩО ЗБРОЯ СПРЯМОВАНА У БЕЗПЕЧНОМУ НАПРЯМКУ ПІД ЧАС ЗАРЯДЖАННЯ!

Вставте магазин із набоями в карабін. Утримуючи лівою рукою карабін за цівку та вперши приклад у себе, підніміть рукоятку затвора і потягніть затвор назад до упору, в крайнє заднє положення іншою рукою.

Ствол карабіна завжди спрямовуйте в безпечному напрямку, а палець розташовуйте за межами запобіжної скоби спускового гачка. Підніміть рукоятку затвора і потягніть затвор назад до упору в крайнє заднє положення. Потім знову простовхнувши затвор у його переднє положення і обертаючи рукоятку затвора в напрямку вниз, закрийте затвор (Мал. 2А та Мал. 2В). Ця процедура вставляє патрон у патронник і зводить ударний механізм. Гвинтівка тепер готова до стрільби. Якщо ви не маєте наміру негайно стріляти, активуйте запобіжник!

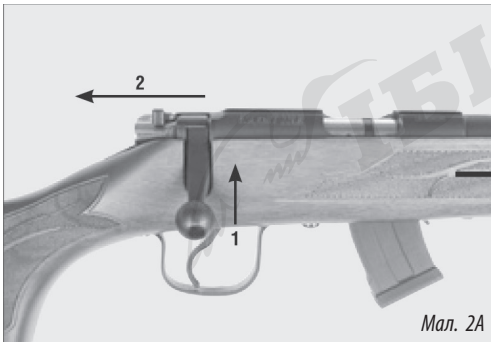

Мал. 2А

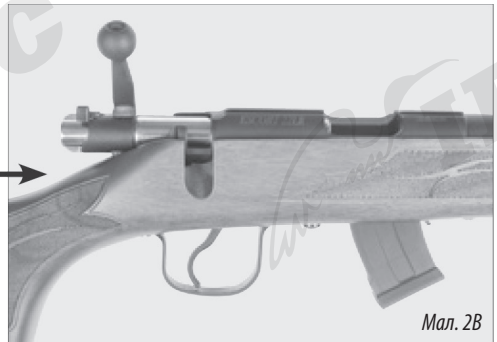

Мал. 2В

Запобіжник

Запобіжник може бути активований ЛИШЕ тоді, коли гвинтівка зведена, а затвор закритий. Клавіша запобіжника не працює, якщо гвинтівка не зведена.

Пересуньте запобіжник вперед у положення "УВІМК." (Мал. 3), щоб червона цятка була повністю закрита. Увімкнений запобіжник блокує спусковий механізм і затвор та унеможливорює розрядження зброї або маніпулювання затвором. Положення безпечного вимкнення запобіжника показано на мал. 4.

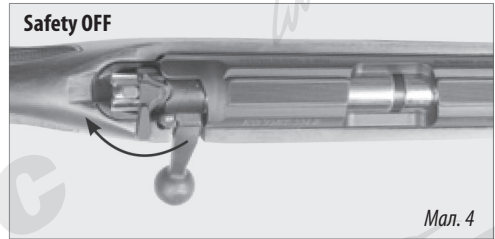
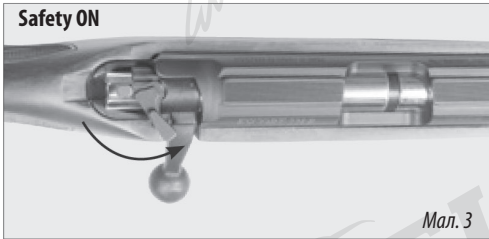

Розрядження зброї

ЗАВЖДИ СПРЯМУЙТЕ ЗБРОЮ У БЕЗПЕЧНОМУ НАПРЯМКУ!

- Вийміть магазин зі зброї, як описано вище.
- Вимкніть запобіжник для розблокування затвора.
- Відкрийте затвор та переконайтеся, що патрон або стріляна гільза екстрагувалися з вікна викидання гільз, а патронник зброї порожній.
- Закрийте затвор, одночасно утримуючи натиснутою спускову скобу. Це дасть змогу безпечно спустити гвинтівку з бойового зведення.
- Переконайтеся, що гвинтівка знята з бойового зведення, натиснувши на спусковий гачок. У цей час спрямовуйте зброю у безпечному напрямку.

Функція індикатора зведення

Зведення ударного механізму можна визначити завдяки ударнику. Коли ударник зведений (активований), його частина (Мал. 5) виступає із заднього боку затвора. Цей виступ можна перевірити і наочно, і відчувши на дотик.

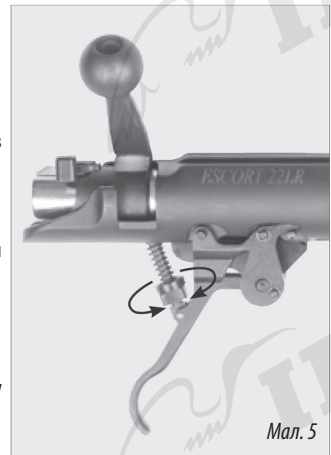

Регулювання спускового механізму

Регулювання натискання на спусковий гачок здійснюється після зняття ложі та за допомогою регулювальної гайки (Мал. 5). Для збільшення сили натискання на спусковий гачок крутіть гайку за годинниковою стрілкою; для зменшення – навпаки – проти годинникової стрілки.

Регулювання прицілу

Приціл вашої гвинтівки було налаштовано на заводі на відстань 25 метрів. Цілик гвинтівки має механізм зміни дистанції прицільного пострілу (його розмічено лініями на панелі) з 25 до 200 метрів із кроком 25 м. Для зміни дистанції пострілу необхідно натиснути на фіксувальний елемент цілика та пересунути повзунок на потрібну позначку дистанції. Для налаштування горизонтальних поправок повертайте гвинт внесення поправок за годинниковою стрілкою (для зміщення точки влучення вліво) та проти годинникової стрілки (для зміщення вправо). (Мал. 6)

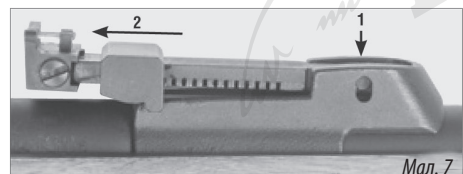
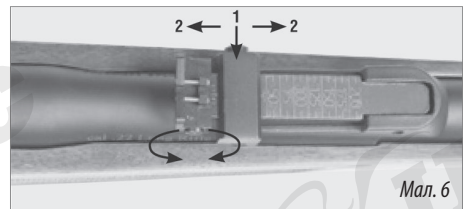

Оптичний приціл

Гвинтівка має 11-міліметрову базу на ствольній коробці для встановлення оптичного пристрою. Якщо оптичний приціл під час встановлення торкається частини цілика, його (цілик) можна демонтувати, викрутивши гвинт 1 (Мал. 7).

ІНСТРУКЦІЯ З ОБСЛУГОВУВАННЯ

Порядок неповного розбирання зброї для чищення

Перед будь-якими маніпуляціями зі зброєю переконайтеся, що вона розряджена!

1. Вийміть магазин, як це показано на мал. 1.
2. Відкрийте затвор та потягніть його у крайнє заднє положення.
3. Утримуючи натиснутим спусковий гачок, продовжуйте тягнути затвор назад та вийміть його зі ствольної коробки.

Розбирання затвора

1. Вийміть затвор зі ствольної коробки.
2. Міцно утримуючи корпус затвора, поверніть ручку затвора вправо і звільніть бойову пружину з бойового зведення.
3. Натисніть (можна використовувати сторонній інструмент) на задню частину затвора, стиснувши бойову пружину на кілька міліметрів, і водночас натиснувши на кнопку запобіжника вперед і вгору, вийміть її з корпусу затвора.
4. Обережно вийміть із середини затвора бойову пружину та ударник. Очистьте пружину, ударник та середину затвора від бруду та старого мастила, змастіть все та зберіть у зворотному порядку.

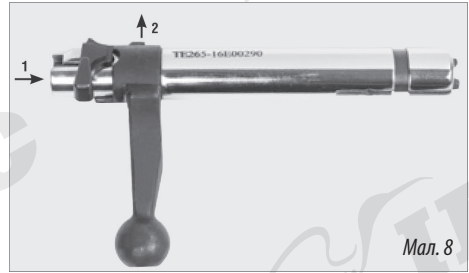

УВАГА:

Не розбирайте свою зброю далі! Якщо ви вважаєте, що ваша зброя потребує поглибленого регулювання чи ремонту, зверніться до майстерні або кваліфікованого майстра!

НЕ ЗАБУВАЙТЕ

чистити свою зброю:

- кожного разу після використання;
- якщо зброя потрапила у вологе середовище;
- у звичайному кліматі – не менше одного разу на рік, навіть якщо ви не користуєтеся зброєю;
- у тропічному кліматі або в особливо складних кліматичних умовах – щонайменше раз на місяць, навіть якщо ви не користуєтеся зброєю.

Чищення каналу ствола та патронника

Якщо ви не стріляли зі своєї зброї або вистріляли лише кілька патронів, очистьте канал ствола та патронник за допомогою шомпола з просоченим нейтральним мастилом патчем. Використайте декілька патчів один за одним, останній патч має вийти сухим. Якщо канал ствола дуже забруднений, нанесіть засіб для чищення зброї у ствол за допомогою йоржика та ретельно очистьте ствол. Потім просушіть канал ствола та патронник чистим патчем і перевірте, чи були видалені всі залишки пороху та бруду. За необхідності повторіть процедуру. Йоржик для чищення слід вставляти в канал ствола зі сторони патронника, щоб запобігти зносу або пошкодженню дулової фаски. Протягніть його до кінця через канал ствола, після чого скрутіть йоржик із шомпола та втягніть шомпол із каналу ствола. Закрутіть йоржик знову та повторіть процедуру. Якщо ви спробуєте змінити напрямку руху йоржика у стволі, він може застрягнути або металеві часточки йоржика відламуються та додатково забруднять ствол.

Очищення інших частин зброї

Інші деталі карабіна можна почистити сухою тканиною, старою зубною щіткою, щіткою з мідною щетиною або дерев'яним скребком. Для найкращого очищення варто використовувати збройове мастило.

Зберігання

Для зберігання зброї після того, як вона почищена, протріть її ганчіркою, змоченою у збройовому мастилі та видаліть зайве мастило. Перед стрільбою завжди витирайте канал ствола насухо. За дуже низьких температур видаліть мастило з усіх доступних частин або нанесіть спеціально підготовлене для цих умов. Використовуйте густі консерваційні речовини лише для тривалого зберігання у

складних кліматичних умовах, а перед будь-яким використанням гвинтівки їх слід ретельно видалити з усіх частин вогнепальної зброї.

Поводження з відходами

За правильного використання матеріали, з яких зроблено сам виріб та упаковку, не мають шкідливого впливу на здоров'я людей та на навколишнє середовище. Під час утилізації виробу або його упаковки металеві деталі (сталі та кольорові метали), пластмаси, дерево, папір та картон слід зберігати окремо у контейнерах, призначених спеціально для цього.



Serious. Solid. Impact.

HATSAN

ARMS COMPANY

Виробник: Kemalpaşa O.S.B. Mahallesi, İzmir-Ankara Karayolu
No: 365,İc Kapi No: 1, Kemalpaşa, 35730, İzmir, TURKEY
www.hatsan.com.tr

Інформацію про продукцію та місця продажів Ви можете
отримати, звернувшись до ТОВ «Європа Арм Спорт»
Україна, 04073, м. Київ, просп. Степана Бандери, 20
Тел.: (044) 529-8381, факс: (044) 529-7040
www.ibis.net.ua

Сервісний центр:
Україна, 03056, м. Київ, вул. Гетьмана, 27
Тел: (044) 364-99-37; (044) 364-99-38
Email: service@sporting.com.ua